



شرکت سهامی برق منطقه‌ای سیستان و بلوچستان

### روش اجرایی بودجه تملک سرمایه‌ای

کد مدرک: Q600-P01

شماره بازنگری: 00

تاریخ:

شماره صفحه: ۲ از ۴

ردیف	شرح	مسئولین			
		سازمان مدیریت و برنامه ریزی	هیئت مدیره	معاونت برنامه ریزی	گروه بودجه
۱	ارسال بودجه از طرف سازمان مدیریت و برنامه ریزی (مبلغ و اهداف)	شروع			
۲	بررسی بودجه توسط هیئت مدیره		۲		
۳	ارسال فرم بودجه جهت تهیه موافقت نامه به معاونت برنامه ریزی		۳		
۴	ارسال به گروه بودجه			۴	
۵	تهیه موافقت نامه توسط گروه بودجه			۵	
۶	ارسال به معاونت برنامه ریزی برای بررسی			۶	۱۴
۷	بررسی توسط معاونت برنامه ریزی			۷	
	تهیه کننده:	تأیید کننده:	تصویب کننده:		
	تاریخ:	تاریخ:	تاریخ:		



شرکت سهامی برق منطقه‌ای سیستان و بلوچستان

### روش اجرایی بودجه تملک سرمایه‌ای

کد مدرک: Q600-P01

شماره بازنگری: 00

تاریخ:

شماره صفحه: ۳ از ۴

ردیف	شرح	مسئولین			
		سازمان مدیریت و برنامه ریزی	هیئت مدیره	معاونت برنامه ریزی	گروه بودجه
۸	آیا موافقت نامه تهیه شده مورد تأیید است؟				
۹	ارسال به هیئت مدیره				
۱۰	بررسی موافقت نامه توسط هیئت مدیره				
۱۱	آیا موافقت نامه مورد تأیید است؟				
۱۲	ارسال به سازمان مدیریت و برنامه ریزی				
۱۳	ارسال موافقت نامه برای اصلاح به گروه بودجه				
۱۴	اصلاح موافقت نامه توسط گروه بودجه				
					تصویب کننده:
					تاریخ:
					تأیید کننده:
					تاریخ:

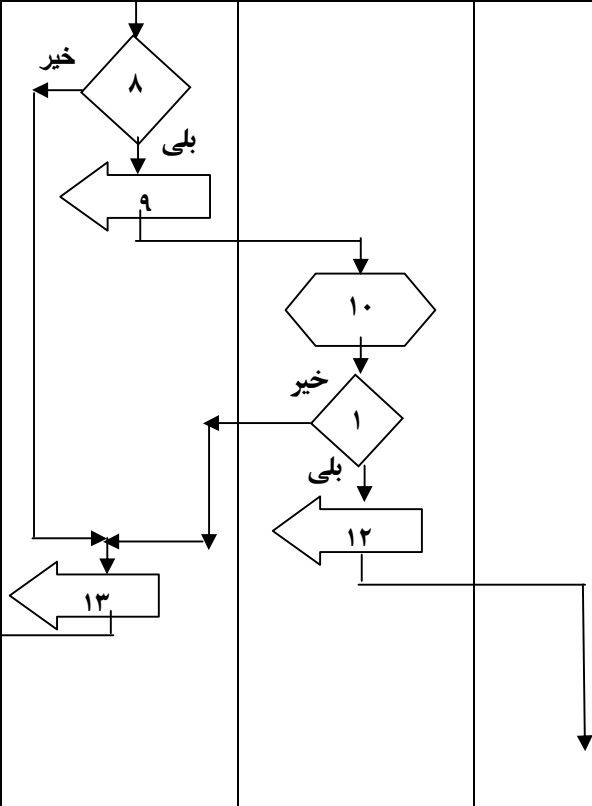



شرکت سهامی برق منطقه‌ای سیستان و بلوچستان

### روش اجرایی بودجه تملک سرمایه‌ای

کد مدرک: Q600-P01

شماره بازنگری: 00

تاریخ:

شماره صفحه: ۴ از ۴

مسئولین						شرح	ردیف
	گروه بودجه	معاونت برنامه ریزی	هیئت مدیره	سازمان مدیریت و برنامه ریزی			
					<pre> graph TD     15{{15}} --&gt; 16{16}     16 -- خیر --&gt; 1     16 -- بلی --&gt; 17[17]     17 --&gt; End([پایان])           </pre>	۱۵ بررسی موافقت نامه توسط سازمان برنامه ریزی ۱۶ آیا موافقت نامه مورد تأیید است؟ ۱۷ ارسال به شرکت جهت ابلاغ	
		تصویب کننده:		تأیید کننده:		تهیه کننده:	
		تاریخ:		تاریخ:		تاریخ:	